



## ESPECIFICACIONES DE PRODUCTO Condensador CRT-215E



### Condensador CRT-215E

**Descarga de aire  
Vertical/Horizontal**

#### **Características del gabinete**

*Fabricado en lámina de acero galvanizado de gran calibre. Resistente a la corrosión, acabado en pintura electroestática de color Blanco.*

#### **Características de los Ventiladores**

*Motor eléctrico trifásico de 500mm de diámetro, trabajando a 220/440V y a una frecuencia de 60Hz con un consumo nominal de 1.77/0.89A*

#### **Características del serpentín**

*Serpentín de tubos de cobre y aletas de aluminio. 13 aletas por pulgada (Espesor 0.13mm), 3 filas, tubería de 3/8 in y un área de transferencia de 134.04 m<sup>2</sup>.*



## Condensador CRT-215E

Características eléctricas y físicas del equipo			
Modelo unidad			<b>CRT-215E</b>
Capacidad de enfriamiento		Tamb=95°F DT=25°F	BTU/h
Fuente de alimentación		(V - Ph - Hz)	220/440 - 3 - 50/60
Color			Blanco
Dimensiones	Largo (A)	mm	2,610
	Ancho (B)	mm	1,036.3
	Altura (C)	mm	1,300
Compresor	Cantidad	No aplica	
	Marca	No aplica	
	Modelo	No aplica	
	Potencia	No aplica	
Unidad Ventilador	Ventilador	Tipo	Axial
	No. de ventiladores	Cantidad	3
	Dimensiones	mm	500
	Caudal de aire	CFM	12,000
	Potencia del motor	Watt	390
	Tensión	V	220/440
	Velocidad de giro (Eje)	Rpm	1,075
Intercambiador de calor	Tipo		Tubos de cobre con aletas de aluminio
	Área de transferencia	m <sup>2</sup>	134.04
	Volumen Interno	Litros (ft3)	22.12 (0.78)
	No. de filas	Cantidad	3
	Aletas por pulgada	13	
Información de tuberías	Entrada	in	1 5/8
	Salida	in	1 3/8

Tamb = Temperatura ambiente

Tcond= Temperatura de Condensación

DT= Tcond - Tamb

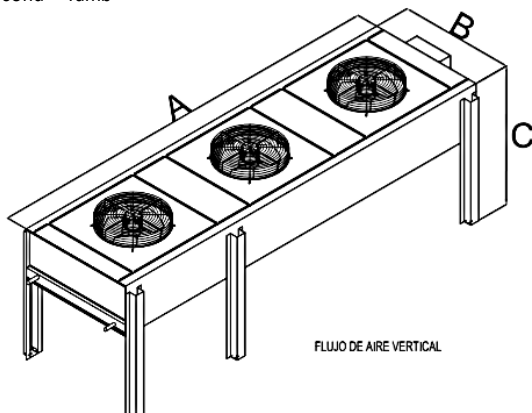

Tamb/DT °F	CAPACIDAD DE CONDENSADOR (BTU/H)				
	15	20	25	30	35
75	115320	157335	199052	240502	281734
80	115592	157793	199674	241317	282730
85	115916	158325	200407	242210	283805
90	116339	158950	201249	243282	285037
95	116884	159695	202229	244472	286414
100	117530	160601	203359	245830	287985
105	118316	161674	204687	247392	289763

### HOJA DE ESPECIFICACIONES

Versión: 01

Vigencia: CT-DIC/2021

### THERMOCOIL LTDA.

Dirección: Via 40 # 85-86 Barranquilla-Colombia

Teléfono: (575)355 8843 Fax: (575)355 6697

Website: www.thermocoil.com

E-mail: info@thermocoil.com